

Coefficiente de absorción conforme a la ISO 354
Medición de absorción sonora en una cámara reverberante

Fabricante: YESYFORMA EUROPA Identificador del producto: Mecatócnico Vivaldi
 Cliente: YESYFORMA EUROPA Identificación de la sala de ensayos: ACÚSTICA ARQUITECTÓNICA S.A.
 Elemento
 Montado por: ACÚSTICA ARQUITECTÓNICA Fecha de ensayo: 03/11/06

Descripción de objeto de ensayo y plataforma:

Muestra formada por 30 paneles de Yesyforma modelo Mecatócnico Vivaldi (de forma rectangular de 59,4mm x 59,4mm, espesor 7mm, agujeros de 3mm de radio, 8mm de separación y 36 agujeros por lado) + 30 cm de distancia respecto al suelo.

Volumen de la sala (m³): 76,1 Área muestra de ensayo (m²): 4,23
 Temperatura de la sala (°C): 27 Humedad de la sala de ensayos (%): 75

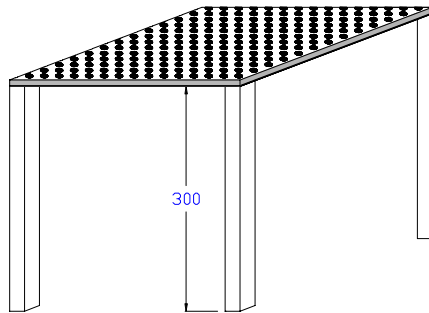

 Tablero perforado
Tejido fonoabsorbente

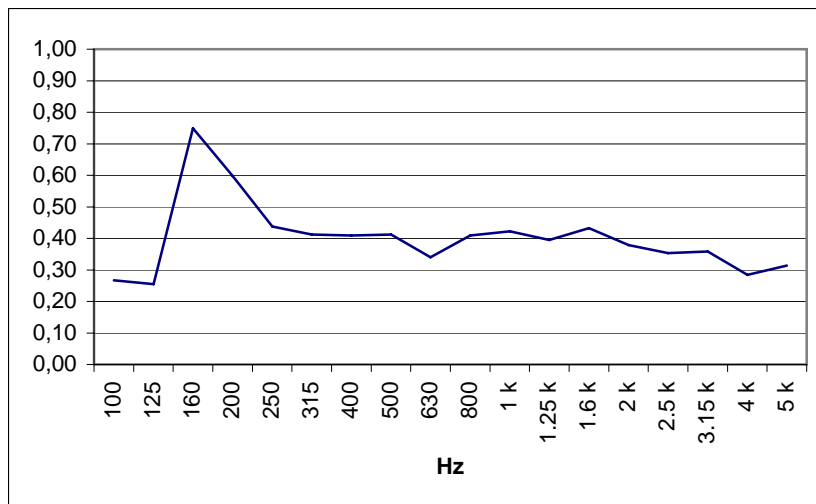

Hz	α
125	0,20
250	0,45
500	0,38
1000	0,41
2000	0,42
4000	0,34

NRC= 0,42

Evaluación conforme a la ISO 354.
 Basado en medidas realizadas en laboratorio, obtenidas mediante un método validado.

Elaborado por:

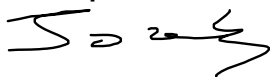

Joseba Iraizoz Lafuente

Revisado por:

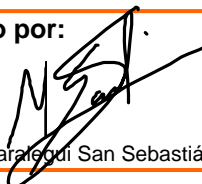

Miguel J. Saralegui San Sebastián

Aprobado por:

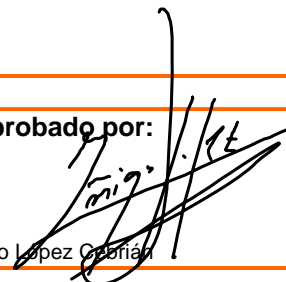

Iñigo López Cobrián