

COEFICIENTE DE ABSORCIÓN SONORA

- 5 -

Según norma UNE-EN ISO354

Solicitante: Yesyforma

Material: Falso techo de placas de escayola (SHADOW EDGE) perforada con lana mineral y complejo de aluminio.

Montaje:

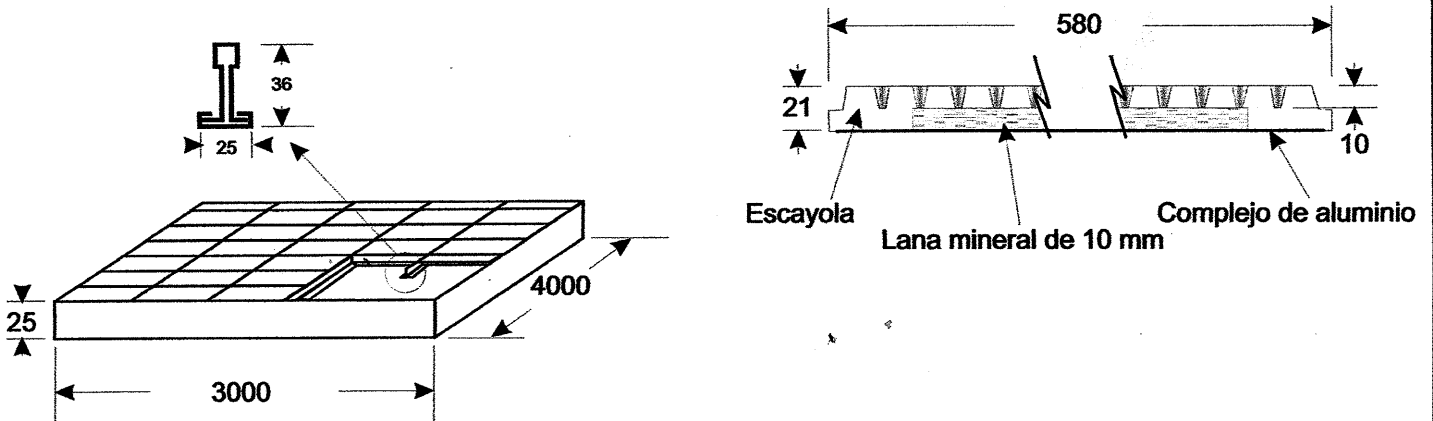

Cámara Reverberante

Volumen cámara: 200 m³

Presión: 1004mb

Superficie cámara: 210 m²

Temperatura: 15°C

Superficie muestra: 12 m²

Humedad relativa: 52%

Observaciones:

El montaje se realizó sobre el suelo de la cámara reverberante disponiendo una cavidad posterior de 23 cm, cerrando el perímetro con un marco de madera contrachapada de 30 mm de grueso y 456 kg/m³ de densidad. Los paneles se apoyaron sobre perfilera metálica. La densidad superficial de los paneles resultó ser de 9.5 kg/m². El coeficiente de perforaciones correspondiente es del 17%

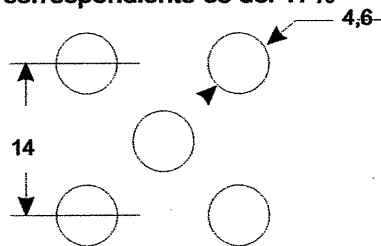

f (Hz)	125	250	500	1000	2000	4000
α_s	0.35	0.75	0.65	0.6	0.55	0.35

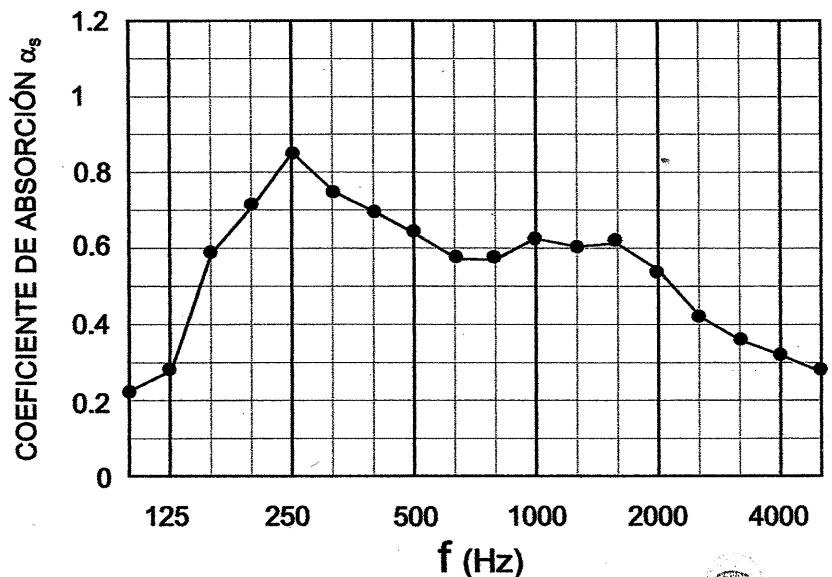

BAREMO GLOBAL

NRC = 0.65

$\alpha_w = 0.5$

Informe AC3 - D4 - 11

Madrid, 8 de marzo de 2011

INSTITUTO DE ACÚSTICA

CETEF - Leonardo Torres Quevedo

